

APLICAR TOLERÂNCIAS QUANDO NÃO ESPECIFICADO.					RAIOS NÃO INDICADOS: 1mm (ARESTAS E CANTOS VIVOS)
1<x<6	6<x<30	30<x<100	100<x<300	300<x<1000	
±0,15mm	±0,30mm	±0,50mm	±0,75mm	±1,0mm	

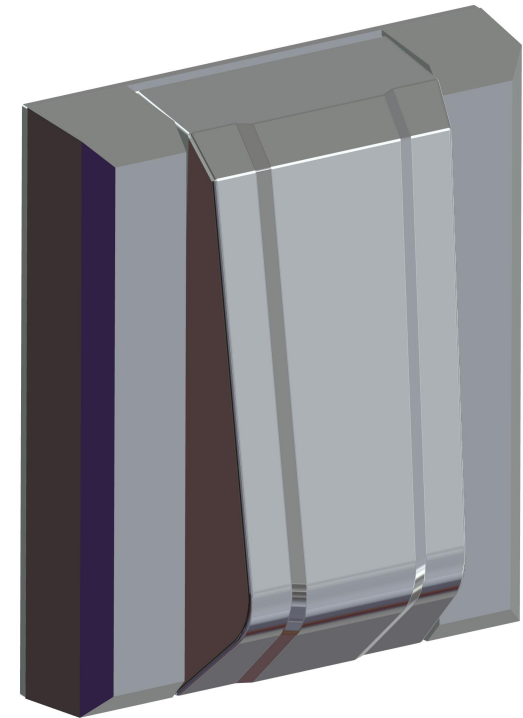
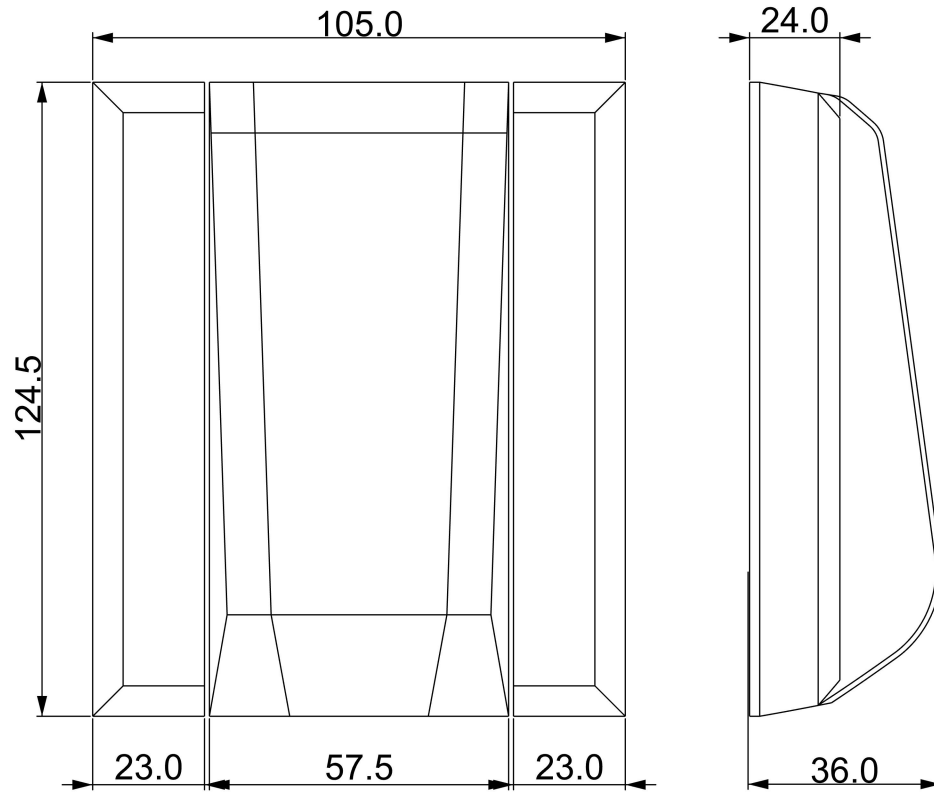

Projetista: Augusto T. Brito

Cliente: Clic Metais

Data: 26/09/2022

Referência: PR4100

Componente: Válvula de Descarga

Peso: 275g

Área: n/f

Material: Zamac e ABS

Escala: ---

CLIC METAIS

Metais que valorizam a sua marca

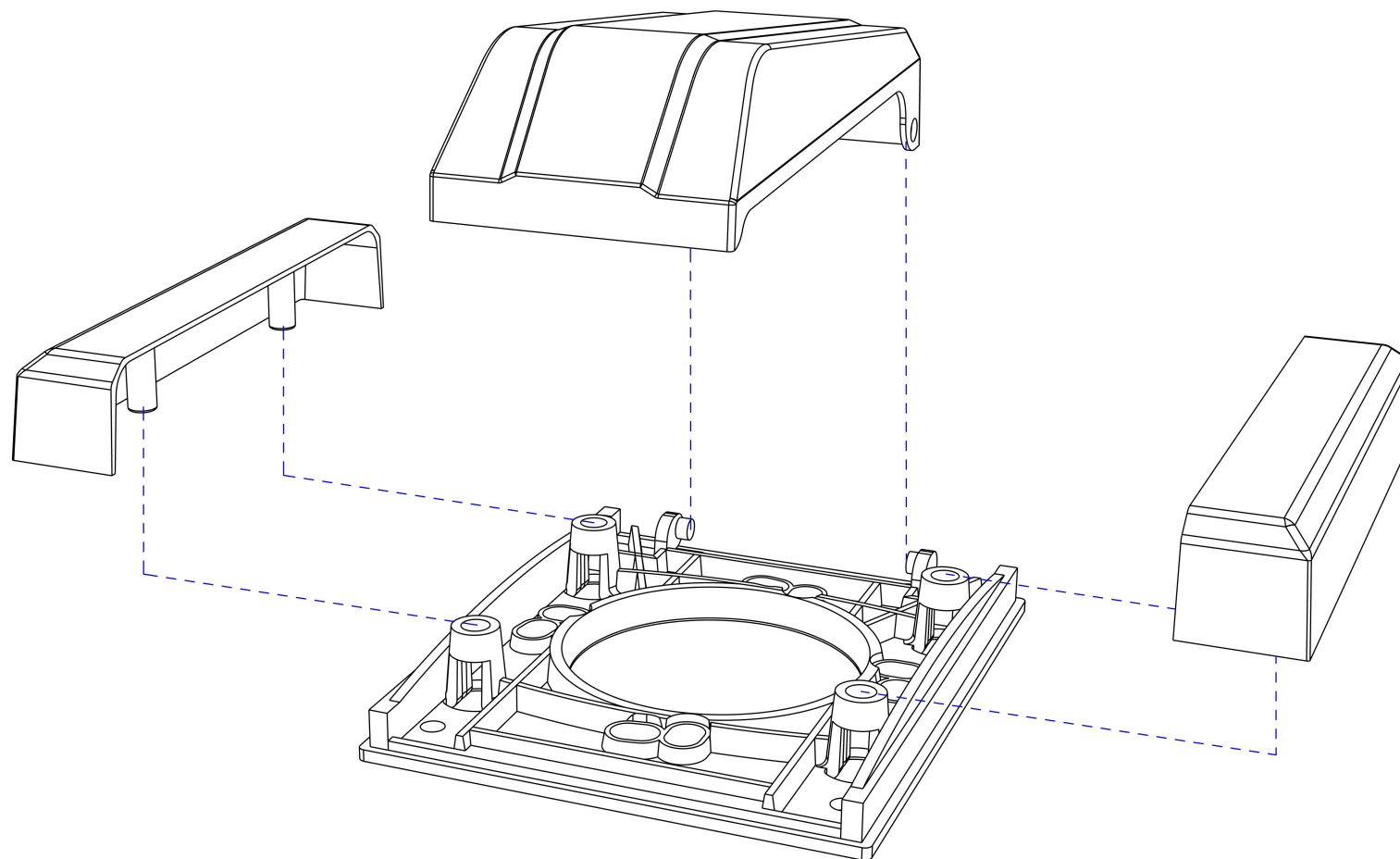

Projetista: Augusto T. Brito

Cliente: Clic Metais

Data: 26/09/2022

Referência: PR4100

Componente: Válvula de Descarga

Peso: 275g

Área: n/f

Material: *Zamac e ABS*

Escala: ---

CLIC METAIS

Metais que valorizam a sua marca