

Modelos

DA13 | DI17 | DI21

Dimensões

Altura: 1430 mm

Largura: 200 mm

Profundidade: 520 mm

Componentes

1x Coluna de Hidromassagem

1x Base superior

1x Base para chuveiro de mão

1x Porca e anel de vedação

1x Mangueira flexível

1x Chuveiro de mão

2x Abraçadeiras

4x Parafusos e porcas

2x Suportes de parede com parafusos e buchas para fixação

2x Nípeis 1/2" (passo rosca padrão)

2x Nípeis 1/2" (passo rosca padrão Docol)

INSTALAÇÃO

Antes da instalação ligue os registros e deixe a água correr, por aproximadamente 1 minuto, para remover detritos e sujeiras que podem afetar as funções da ducha ou entupir os jatos.

1- Fixe a base superior no corpo da ducha, utilizando os parafusos e as porcas.

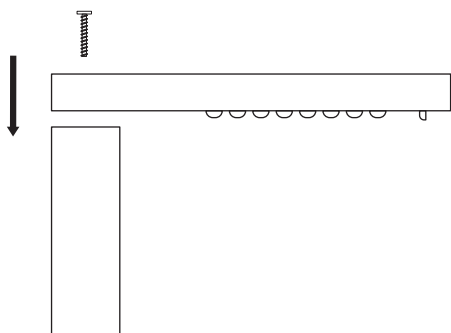

3- Encaixe a base do chuveiro de mão na lateral do corpo da ducha, utilizando a porca para fixar e então conecte a mangueira de água na rosca da base.

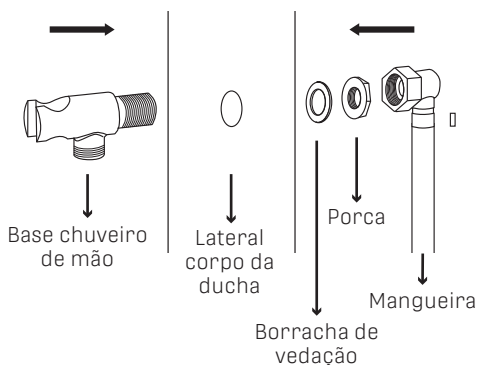

5- Com um lápis, marque a furação dos suportes, levando em consideração a distância entre os apoios da ducha, e fixe-os na parede.

As mangueiras possuem cerca de 30 cm, permitindo que você instale sua ducha um pouco acima ou abaixo do nível do registro.

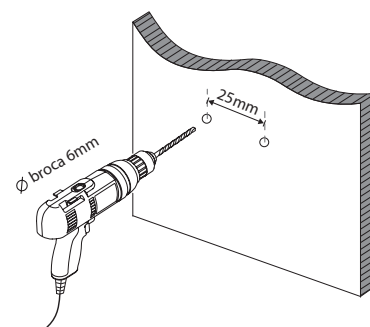

2- Passe as mangueiras superiores pela passagem na base superior e encaixe-as nas saídas d'água, utilizando as abraçadeiras para fixar.

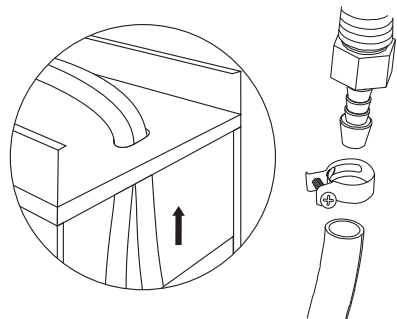

4- Fixe a mangueira flexível na base e posteriormente, a outra extremidade, no chuveiro de mão.

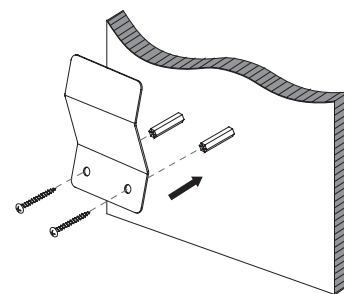
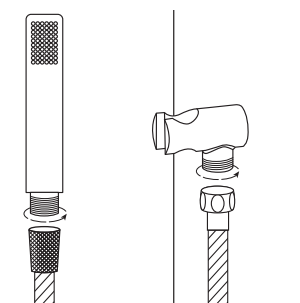

6- Instale os nípeis nos registros.

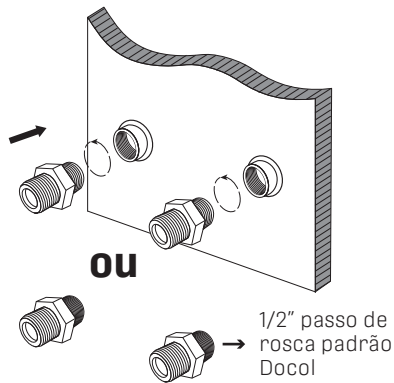

7- Conecte as mangueiras de água quente e fria nos nípeis.

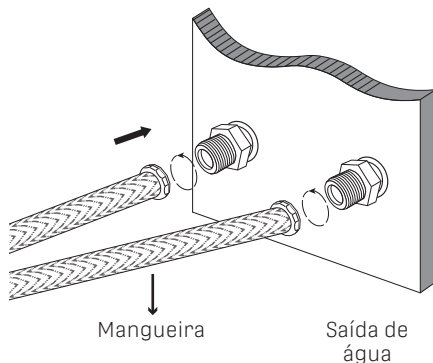

ATENÇÃO

Idealmente as tubulações de água quente e fria devem ser isoladas. Caso os registros já estejam instalados, é possível isolá-los com um conversor para ponto de água, ou alternativamente, com uma massa específica para metal.

8- Apoie a ducha nos suportes.

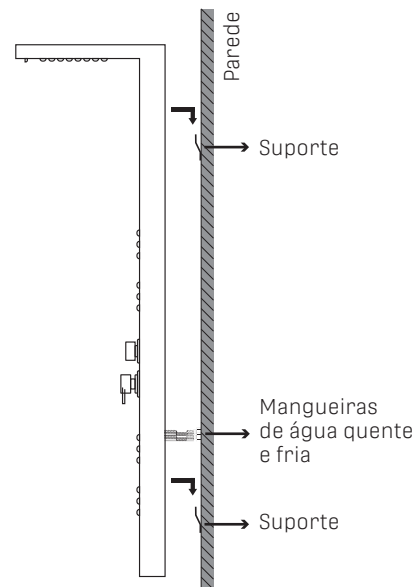

INFORMAÇÕES TÉCNICAS

Este produto não possui resistência elétrica embutida. Sendo necessário sistema de aquecimento externo (gás, solar ou boiler).

PRESSÃO RECOMENDADA

MÍNIMO 10 mca **MÁXIMO** 50 mca

Observação: O MCA (metros de coluna d'água) é a distância entre o nível de água na caixa e o registro da parede.

VAZÃO ESPERADA

5 - 13 litros/min.

ALTERNATIVA PARA AUMENTO DA PRESSÃO

Para os casos em que a coluna d'água não atinge a pressão mínima recomendada, sugere-se a instalação de pressurizador na saída da caixa d'água (para aumentar a pressão de toda a rede), ou apenas na ducha.

INSTALAÇÃO COM PRESSURIZADOR E AQUECEDOR A GÁS

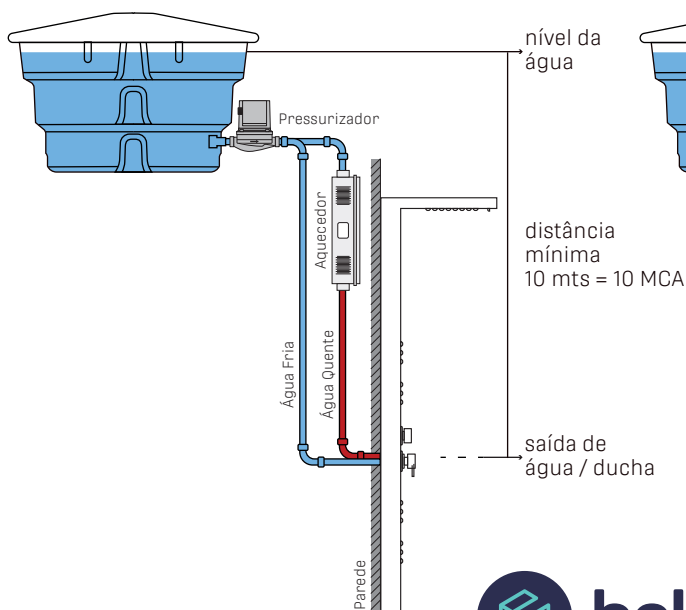

INSTALAÇÃO COM PRESSURIZADOR E AQUECEDOR SOLAR COM BOILER

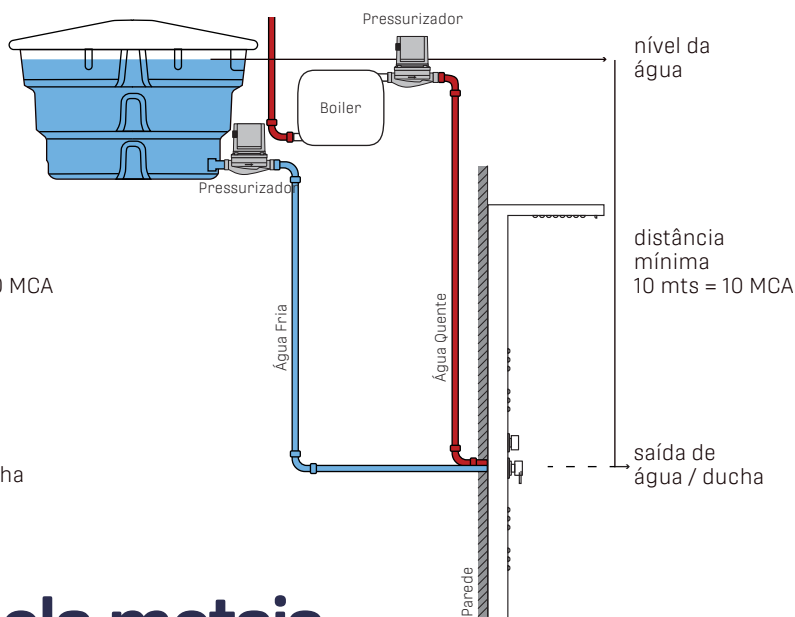

FICOU COM ALGUMA DÚVIDA?

Entre em contato conosco!

De 2ª a 6ª das 9h às 12h e das 13h às 17:30h